

bionic fire™ EVO

Technische Daten | Caractéristiques techniques | Technical Specifications | Technische gegevens

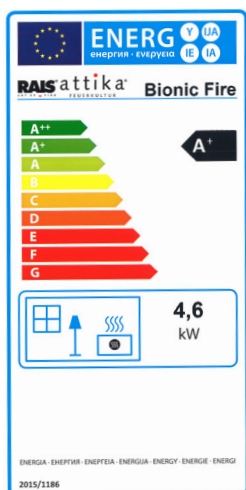

Versionen | Versions | Versions | Versies

Variante Tür
Variante porte
Variant door
Variant deur



Stahlür
Porte en acier
Steel door
Staal deur



Glastür Schwarz
Porte en verre noir
Glass door black
Glazen deur zwart



Glastür Weiss
Porte en verre blanc
Glass door white
Glazen deur wit

Optionen | Options | Options | Opties

Lackierung | Laquage | Coating | Lakkleuren



Silber
Argent
Silver
Zilver



Nickel
Nickel
Nickel
Nikkel



Schwarz
Noir
Black
Zwart

Optionen | Options | Options | Opties

Das AIR-System.

Das AIR-System führt der Verbrennung kontrolliert Aussenluft zu und der Kaminofen brennt raumluftunabhängig. Geeignet für Wohnräume mit sehr dichter Bauweise und/oder kontrollierter Wohnraumlüftung.



AIR système.

Le système AIR alimente la combustion en air extérieur de manière contrôlée et le poêle brûle indépendamment de l'air ambiant. Convient aux espaces de vie à construction très dense et/ou à ventilation contrôlée.

The AIR system.

The AIR system feeds outside air to the combustion in a controlled manner and the stove burns independently of the room air. Suitable for living spaces with very dense construction and/or controlled ventilation.

Het AIR-systeem.

Het AIR-systeem voert de buitenlucht gecontroleerd naar de verbranding en de kachel brandt onafhankelijk van de kamerlucht. Geschikt voor woonruimtes met een zeer dichte constructie en/of gecontroleerde ventilatie.

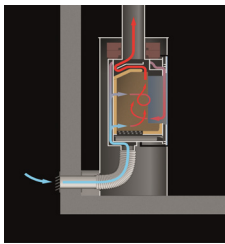

Wandanschluss
Raccordement mural
Wall connection
Wandverbinding

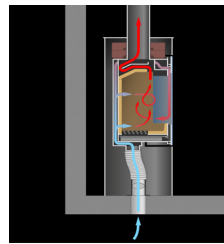

Bodenanschluss
Raccordement au sol
Ground connection
Vloerverbinding

Die Drehkonsole.

Kaminofen mit Drehkonsole mit Umdrehung bis zu 360°.

La console tournante.

Foyer avec console pivotante avec rotation jusqu'à 360°.

The revolving console.

Stove with revolving console with rotation up to 360°.

De draaiplateau.

Haard met draaiconsole met een draai tot 360°.

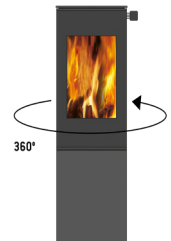

Optionen | Options | Options | Opties

Das Speicher-Modul®.

Speckstein sowie auch Speicherschamotte haben die ganz natürliche Eigenschaft, Wärme aufzunehmen und über eine gewisse Zeit binden zu können (Wärmespeicher).

Module d'accumulation®.

La pierre ollaire comme la chamotte possèdent la propriété toute naturelle de pouvoir absorber la chaleur et la retenir pendant un certain temps (accumulation de chaleur).

Heat reserve insert®.

It is a natural characteristic of both soapstone and fireclay to absorb heat and retain it for a period of time (heat store).

De Opslagmodule®.

Zowel speksteen als opslagvuurklei hebben het natuurlijke vermogen om warmte op te nemen en gedurende een bepaalde periode vast te houden (warmteopslag).



Der Konvektionsluftschieber.

Ein geschlossener Konvektionsluftschieber sorgt für länger anhaltende Wärme im Speicher-Modul, da die Luft langsamer entweicht. Ein offener Konvektionsluftschieber sorgt bei Bedarf für eine schnelle Wärme.

Régulateur d'air de convection.

Un régulateur d'air de convection fermé assure une plus longue durée de chaleur dans le module d'accumulation, car l'air s'échappe plus lentement. Un régulateur d'air de convection ouvert assure une chaleur rapide en cas de besoin.

Convection regulator.

A closed convection regulator ensures longer-lasting heat in the heat reserve insert as the air escapes slower. An open convection regulator provides rapid heat when needed.

Convectieluchtschuif.

Een gesloten convectieluchtschuif zorgt voor langduriger warmte in de opslagmodule omdat de lucht langzamer ontsnapt. Een open convectieluchtschuif zorgt voor snelle warmte wanneer dat nodig is.



PILAR 190

MASSE | DIMENSIONS | DIMENSIONS | MATEN

Höhe Ofen Hauteur poêle Height of stove Hoogte kachel	1252 mm
Breite Ofen Largeur poêle Stove width Breedte kachel	404 mm
Tiefe Ofen Profondeur poêle Stove depth Diepte kachel	409 mm
Feuerraum h/b/t Foyer h/l/p Fire box h/w/d Stookruimte h/b/d	300/280/210 mm
Rauchrohr Ø Sortie de fumé Ø Flue tube Ø Rookgasofvoer Ø	150 mm

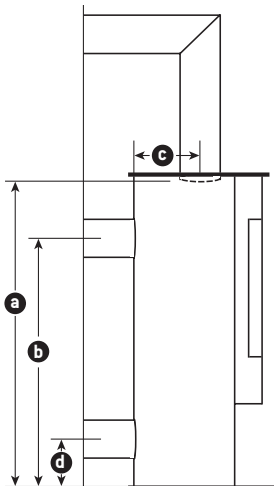

a – Höhe Rohr oben (<u>ohne</u> Drehstutzen) a – Raccord supérieur (<u>sans</u> manchon tournant) a – Height of pipe at top (<u>exc.</u> swivel mechanism) a – Hoogte buis boven (<u>zonder</u> draaiondersteuning)	1173 mm
a – Höhe Rohr oben (<u>mit</u> Drehkonsole & Drehstutzen) a – Raccord supérieur (<u>avec</u> console pivotante et manchon tournant) a – Height of pipe at top (<u>inc.</u> revolving console & swivel mechanism) a – Hoogte buis boven (<u>met</u> draai console & draaiondersteuning)	1276 mm
b – Höhe Rohr hinten b – Raccord arrière b – Height of pipe at rear b – Hoogte buis achter	1090 mm
b – Höhe Rohr hinten (<u>mit</u> Drehkonsole & Drehstutzen) b – Raccord arrière (<u>avec</u> console pivotante et manchon tournant) b – Height of pipe at rear (<u>inc.</u> revolving console & swivel mechanism) b – Hoogte buis achter (<u>met</u> draai console & draaiondersteuning)	1170 mm
c – Distanz Rohr oben zu Rückwand c – Distanzce raccord supérieur paroi arrière c – Distance of pipe at top to rear wall c – Afstand buis boven tot achterkant	206 mm
d – Höhe Anschluss AIR-System (Ø 100mm) ¹⁾ d – Raccord système AIR (Ø 100 mm) ¹⁾ d – Height of connection to AIR-System (Ø 100mm) ¹⁾ d – Hoogte aansluiting AIR-systeem (Ø 100mm) ¹⁾	100 mm od. unten / 100 mm ou en bas / 100 mm or at bottom / 100 mm vanaf onder

Bitte beachten Sie das Massblatt | Veuillez consulter la fiche de mesure | Please note the dimension sheet | Let op het maatblad

LEISTUNG | PERFORMANCES | OUTPUT | PRESTATIES

Energieeffizienzklasse Classe d'efficacité énergétique Energy efficiency class Energie-efficiëntieclassen	
Nennwärmeleistung ³⁾ Puissance nominale ³⁾ Nominal heat output ³⁾ Nominale temperatuurwoorden ³⁾	4.6 kW
Heizleistung min./max. Puissance min./max. Thermal output range min./max. Warmteopbrengst min./max.	3 - 6 kW
Holzaufgabemenge ⁴⁾ Charge de bois ⁴⁾ Wood fuel requirement ⁴⁾ Houtverbruik ⁴⁾	≈ 1.4 kg/h
Raumheizvermögen max. ⁵⁾ Volume chauffé max. ⁵⁾ Room heating capacity max. ⁵⁾ Maximal te verwarmen oppervlakte ⁵⁾	200 m ³
Verbrennungsluftbedarf Consommation air de combustion Combustion air requirement Benodigde hoeveelheid verbrandingslucht	15.1 m ³ /h
Wirkungsgrad Rendement Efficiency Efficiëntie	86 %
Abgastemperatur Température des Fumées Flue gas temperature Emissie temperatuur	199 °C
Staub Poussières fines Dust Stof (13 % O ₂)	4 mg/Nm ³
CO (13 % O ₂)	302 mg/Nm ³
OGC (13 % O ₂)	11 mg/Nm ³
NO _x (13 % O ₂)	100 mg/Nm ³
Gewicht je nach Modell/Ausstattung Poids selon le modèle/l'équipement Weight depending on model/equipment Gewicht afhankelijk van model/uitrusting	180 kg
Gewicht Speicher-Modul [®] Poids le module d'accumulation [®] Weight heat reserve insert [®] Gewicht opslagmodule [®]	35 38 kg

PRÜFUNGEN | CERTIFICATIONS | CERTIFICATIONS | CERTIFICATEN

Mehrfachbelegung ⁷⁾ Occupation multiple ⁷⁾ Multiple occupancy ⁷⁾ Meervoudige bewoning ⁷⁾	✓
Tripelwerte ²⁾ Tirage dans la cheminée ²⁾ Triple values ²⁾ Triplewaarde ²⁾	5.1/199/0.12/0.1
Eco Design	✓
EN 13240	300-ELAB-1813-EN
Art. 15a B-VG	✓
MINERGIE [®] Kompatibel Compatible MINERGIE [®] MINERGIE [®] compatible MINERGIE [®] compatibel	✓
DIBt ⁶⁾	–
BImSchV ⁷⁾	Stufe 2 Niveau 2 Level 2 Graad 2
Flamme verte	7★
Classe energetica di appartenenza	5 Stelle

SICHERHEITSABSTÄNDE ZU BRENNBAREN MATERIALIEN | DISTANCES DE SÉCURITÉ AUX MATERIAUX COMBUSTIBLES | SAFETY DISTANCES TO FLAMMABLE MATERIALS | VEILIGHEIDSAFSTANDEN TOT BRANBARE MATERIALEN

A – Nach hinten Arrière To the rear Achteraan	50 mm/*80 mm *Rechtwinklige Installation 90° Installation rectangulaire 90° Right-angled installation 90° Rechthoekige installatie 90°
B – Zur Seitenwand Latérale To the side wall Aan de zijwand	200 mm
C – Nach vorne Devant To the front Vooraan	500 mm

Rechtwinklige Installation 90°
Installation rectangulaire 90°
Right-angled installation 90°
Rechthoekige installatie 90°

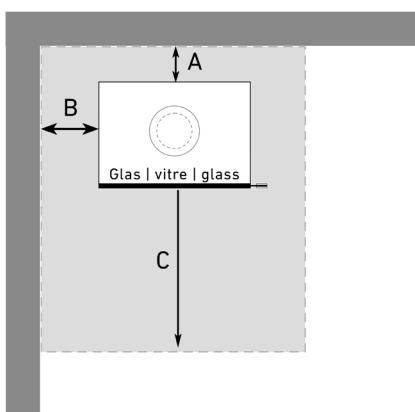

Eckaufstellung 45° | Installation d'angle 45°
Corner installation 45° | Hoekinstallatie 45°

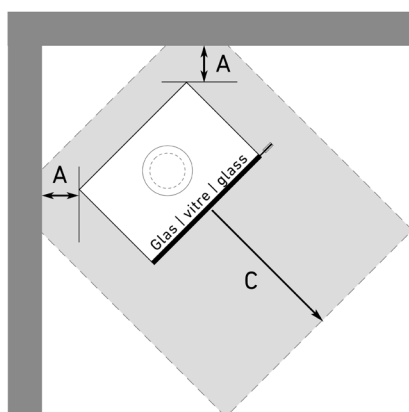

Drehbar 360° | Tournant 360°
Revolving stove 360° | Draibaar 360°

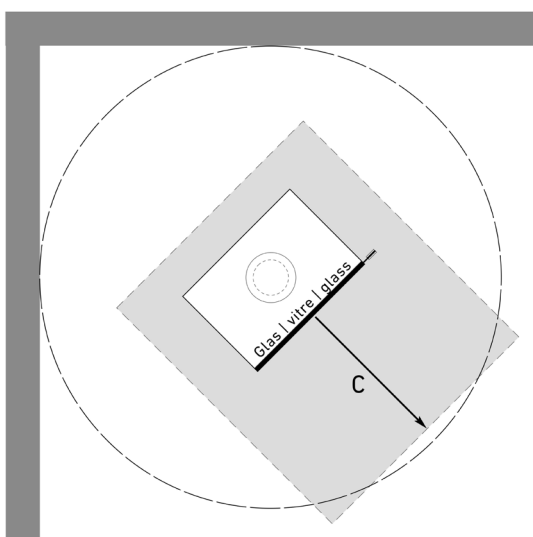

Bitte beachten Sie bei Boden-/Vorlegeplatten die nationalen/regionalen Bestimmungen.

Veuillez respecter les réglementations nationales/régionales relatives à la protection du sol.

Please observe the national/regional regulations for floor protection.

Neem de nationale/regionale voorschriften voor bodembeschermin in acht.

bionic fire™ EVO

bionic fire™ EVO stahl | bionic fire™ EVO acier |
bionic fire™ EVO steel | bionic fire™ EVO staal

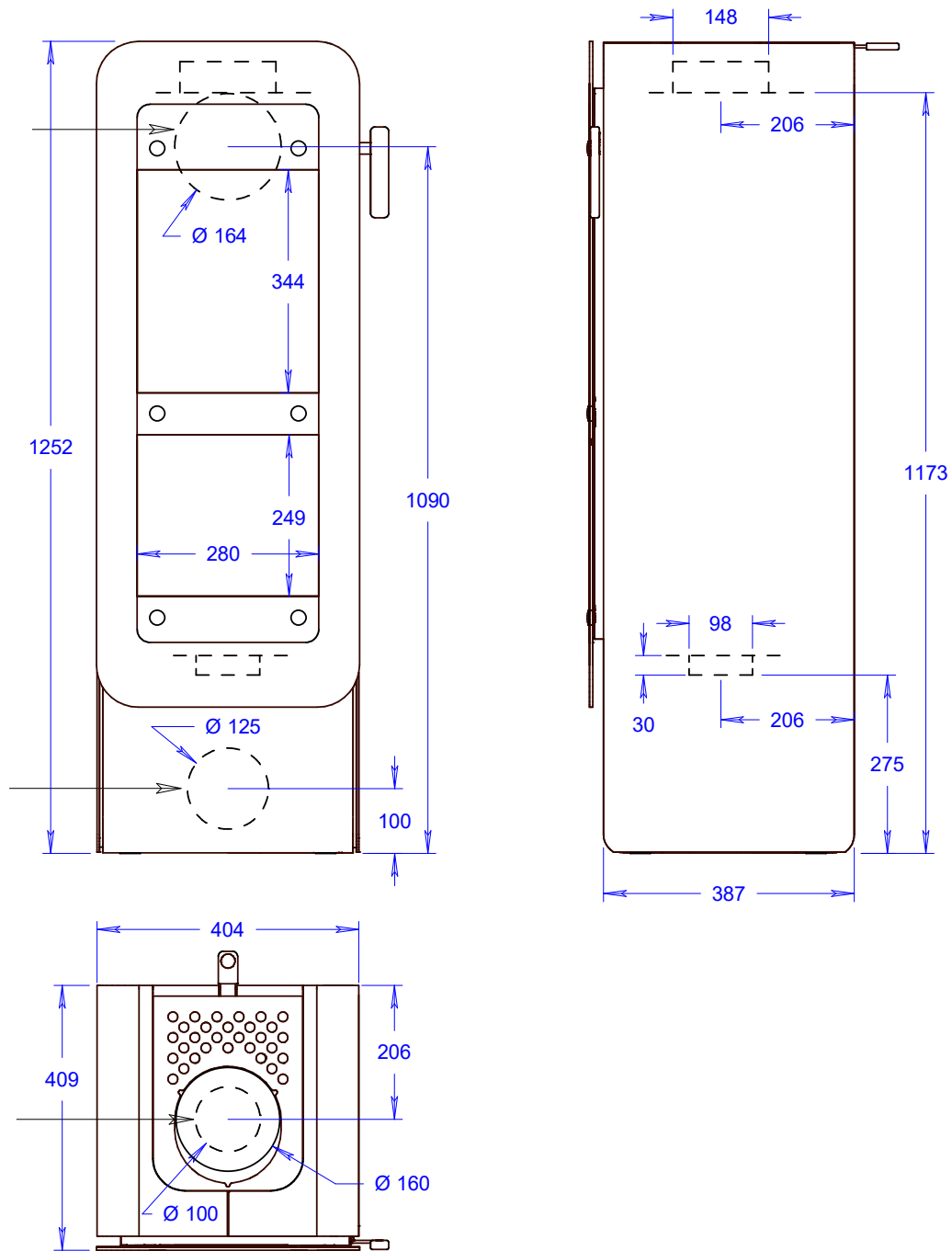

bionic fire™ EVO

bionic fire™ EVO mit Speicher | bionic fire™ EVO avec paroi à accumulation |
bionic fire™ EVO with heat reserve | bionic fire™ EVO met achterwand

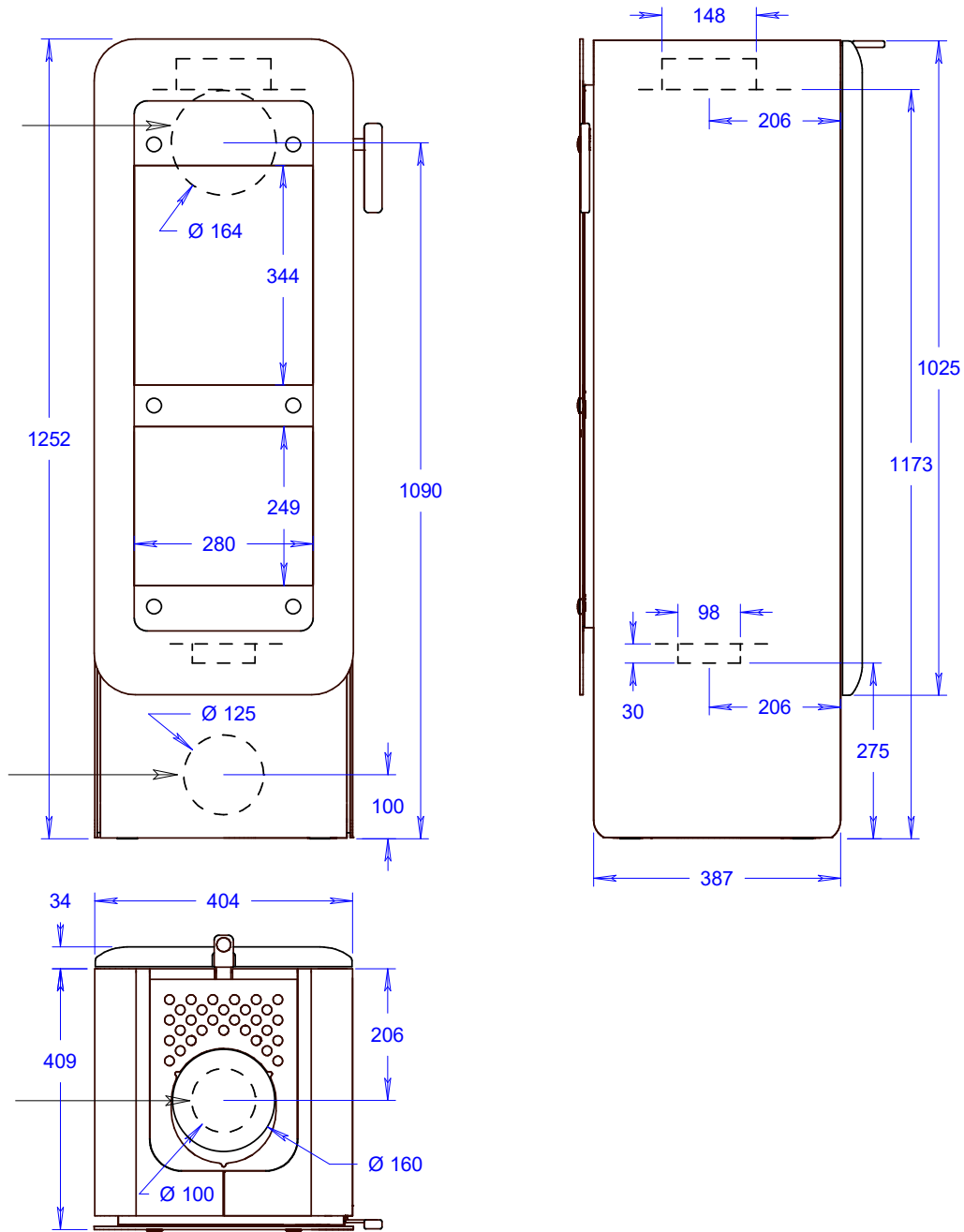

bionic fire™ EVO

bionic fire™ EVO mit Drehkonsole | bionic fire™ EVO avec console pivotante |
bionic fire™ EVO with turntable | bionic fire™ EVO met draaiplateau

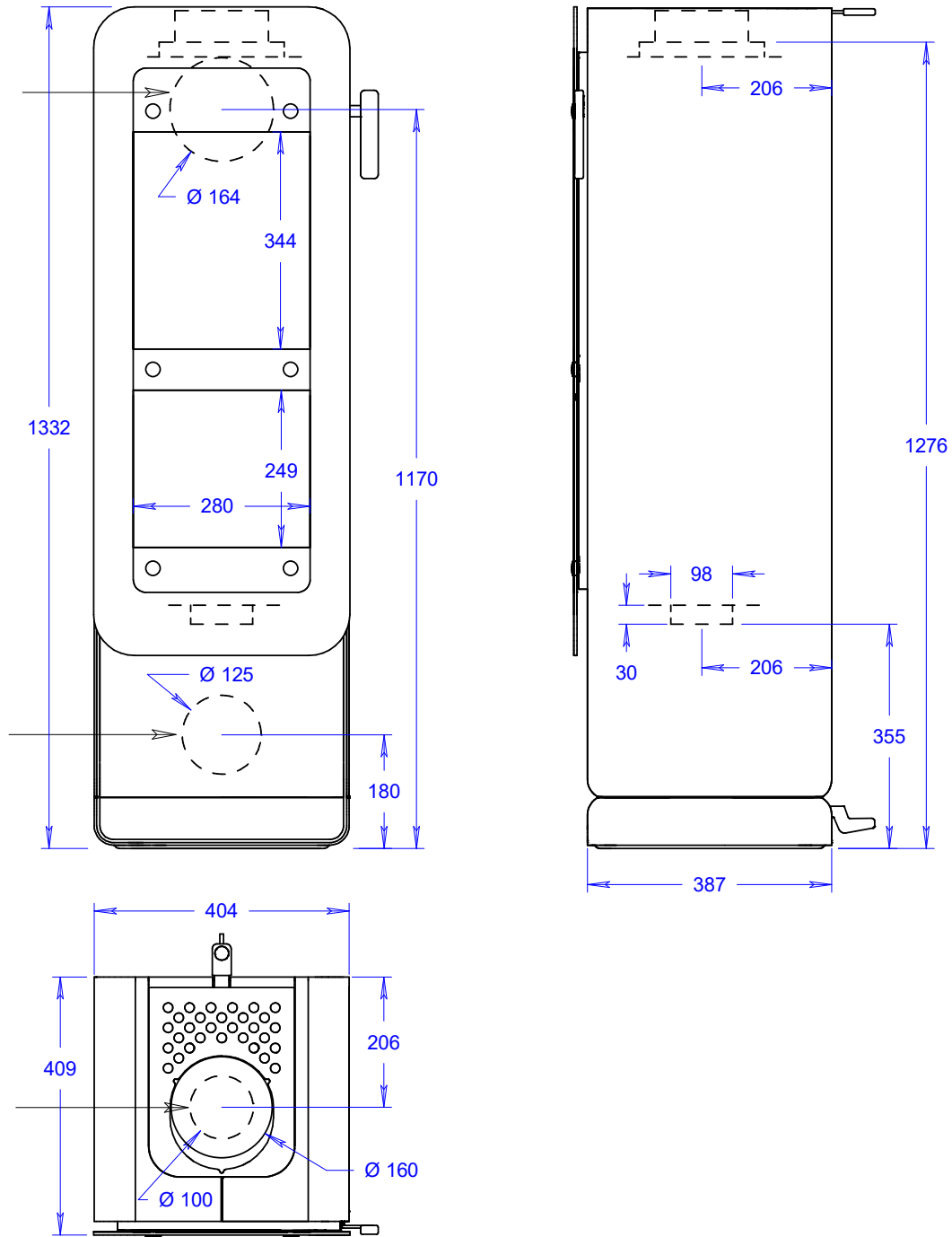

LEGENDE | LÉGENDE | LEGEND | LEGENDE

- 1) Die Länge der Verbrennungsluftleitung soll max. 4 m mit einem Durchmesser von 100 mm (Kaminofen) | 150 mm (VISIO) und zwei 90°-Bögen betragen. Anschlussart bei Bestellung angeben.
- 2) Tripelwerte:
Abgasmassenstrom g/s | Abgastemperatur °C | erforderlicher Förderdruck mbar | erforderlicher Förderdruck in mbar bei 0,8-facher Nennwärmeleistung.
- 3) Nennwärmeleistung:
Geprüfte Leistung EN 13240 mit einer bestimmten Brennholzmenge. Die Heizleistung kann über die Brennholzmenge gesteuert werden. Die maximale Heizleistung darf nicht überschritten werden. Bitte beachten Sie unsere ausführliche Bedienungsanleitung.
- 4) Holzaufgabemenge/Std. (Wert auf Basis der Nennwärmeleistung):
Bei einem durchschnittlichen Wirkungsgrad von 80 % ergibt 1 kg lufttrockenes Buchenholz mit einem Feuchtigkeitsgehalt von unter 20 % eine Heizleistung von ca. 3,2 kW.
- 5) Raumheizvermögen: *)
Die beheizbare Wohnfläche hängt von folgenden Einflussfaktoren ab: Isolationswerte, Gebäudealter, offene Stockwerke, Basisheizsystem, Aussentemperatur.
*) berechnet nach DIN 18843 und nach günstigen Heizbedingungen
- 6) Das DIBt (Deutsches Institut für Bautechnik) zertifiziert Feuerstätten auf deren Sicherheit in Unterdrucksituationen, z.B. in dichten Wohnräumen mit Lüftungsanlage.
- 7) Es liegt in der Verantwortung des Installateurs zu beurteilen, ob der Ofen für den Anschluss an einen bestehenden Schornstein geeignet ist. Max. 4 Öfen und max. 70 kW.

Technische Änderungen bleiben jederzeit vorbehalten.

- 1) La longueur du conduit d'air de combustion doit être de maximum 4 m avec un diamètre de 100 mm (poêle) | 150 mm (VISIO) et deux coudes à 90°. Indiquer le type de raccordement à la commande.
- 2) Tirage dans la cheminée:
Masse du courant des fumées g/s | température des fumées °C | pression de refoulement nécessaire mbar | pression de refoulement nécessaire en mbar avec une puissance calorifique nominale de 0,8 fois.
- 3) Puissance nominale:
Puissance, homologuée selon EN 13240 avec une quantité de bois de chauffage définie. La puissance peut être réglée par la quantité de bois de chauffage utilisée.
La puissance maximale ne doit pas être dépassée. Reportez-vous à notre notice d'utilisation.
- 4) Charge de bois/h (valeur sur la base de la puissance nominale):
Avec un rendement moyen de 80%, on obtient, pour 1 kg de bois de hêtre d'un taux d'humidité inférieur à 20%, une puissance d'environ 3,2 kW.
- 5) Volume chauffé: *)
La surface habitée pouvant être chauffée dépend directement des facteurs suivants: l'isolation, l'âge du bâtiment, le nombre d'étages de l'habitation, le système de chauffage de base et la température extérieure.
*) calculé selon DIN 18843 et en fonction de conditions de chauffage favorables
- 6) Le DIBt (Institut allemand pour la technique de construction) certifie les foyers sur la base de leur sécurité dans les situations de dépression, p.ex. dans les pièces d'habitation étanches avec installation d'aération.
- 7) Il incombe à l'installateur de déterminer si le poêle convient au raccordement à une cheminée existante. Max. 4 poêles et max. 70 kW.

Les modifications techniques restent réservées à tout moment.

- 1) The length of the combustion air pipe should be max. 4 m with a diameter of 100 mm (stove) | 150 mm (VISIO) and two 90° bends. Please specify the connection type when ordering.
- 2) Triple values:
Flue gas mass flow rate g/s | Flue gas temperature °C | Required delivery pressure mbar | Required delivery pressure in mbar at 0.8 time nominal heat output.
- 3) Nominal heat output:
Verified output EN 13240 with a certain amount of firewood. The heat output can be controlled by varying the amount of firewood. The maximum heat output must not be exceeded.
Please follow our comprehensive operating instructions.
- 4) Wood fuel requirement per hour (based on nominal heat output):
At an average efficiency of 80%, 1 kg of air-dried beech wood with a moisture content of less than 20% gives a thermal output of approx. 3.2 kW.
- 5) Room heating capacity: *)
The living area that can be heated depends on the following factors: insulation values, the age of the building, whether the floors are open plan, the underlying heating system, the outside temperature.
*) calculated according to DIN 18843 and under favourable heating conditions
- 6) The DIBt (Deutsches Institut für Bautechnik) certifies fires for their safety in underpressure situations, e.g. in dense living spaces with an air-conditioning system.
- 7) It is the installer's responsibility to determine whether the stove is suitable for connection to an existing chimney. Max. 4 stoves and max. 70 kW.

Subject to technical modifications at any time.

- 1) De lengte van de rookgasafvoer mag max. 4 meter met een diameter van 100 mm (kachel) | 150 mm (VISIO) en twee bochten van 90 graden. Bij bestelling aansluitwijze aangeven.
- 2) Tripelwaarde:
Uitlaatgasmassastroom g/s | Uitlaatgastemperatuur °C | Vereiste toevoerdruck mbar | Vereiste toevoerdruck in mbar bij 0,8 maal de nominale temperatuur waarde.
- 3) Nominale temperatuur waarde:
Geteste waarde EN 13240 met vaste hoeveelheid brandstof. De waarde kan met de hoeveelheid brandstof gestuurd worden. De maximale waarde mag niet overschreden worden.
Houdt u zich a.u.b. aan onze bedieningshandleiding.
- 4) Houtverbruik per uur (op basis van de nominale waarde). Bij een gemiddeld rendement van 80% geeft 1 kg luchtgedroogd beukenhout met een vochtigheidsgraad van minder dan 20% een warmteopbrengst van ca. 3,2 KW.
- 5) Te verwarmen oppervlakte:*)
De werkelijke verwarming van de te verwarmen woonruimte hangt af van de volgende invloedsfactoren: isolatiewaarde, leeftijd woning, open trappen en vides, basisverwarming, buitentemperatuur.
*) berekent naar DIN 18843 en gunstige omstandigheden
- 6) Het DIBt (Duits Instituut voor Bouwtechniek) certificeert kachels op het functioneren in onderdrucksituaties, bijv. in kierdichte woningen met mechanische ventilatie.
- 7) Het is de verantwoordelijkheid van de installateur om te bepalen of de kachel geschikt is voor aansluiting op een bestaande schoorsteen. Max. 4 kachels en max. 70 kW.

Technische wijzigingen altijd voorbehouden.